

平成29年度 新人大会 卓球競技 タイムテーブル

	男子			女子			
	学校対抗	ダブルス	シングルス	学校対抗	ダブルス	シングルス	
一日目	開会式(9:00～) ※ 受付8:20～8:40 学校対抗 A のオーダー提出8:30です。						
	9:15～	A(16試合)			9:15～	A(8試合)	
	10:45～	B(8試合)			10:45～	B(8試合)	
	11:45～	C(4試合)			11:45～	C(4試合)	
	シングルス1回戦は、学校対抗 C の 試合中から試合を行います。						
	12:00～			46	12:00～		26
	14:00～		8		14:00～		14
	14:30～		16		14:30～		8
	15:00～		8		15:00～		4
	15:30～		4		15:30～		2
16:00～		2		16:00～		1	
16:30～		1					
		39 試合	46 試合		29 試合	26 試合	
学校対抗(決勝リーグ1回戦)のオーダー提出は8:30です。							
二日目	9:00～	決勝リーグ 2台進行			9:00～	決勝リーグ 2台進行	
	10:30～	決勝リーグ 2台進行			10:30～	決勝リーグ 2台進行	
	12:00～	決勝リーグ 2台進行			12:00～	決勝リーグ 2台進行	
	13:00～			32	13:00～		32
	14:10～			16	14:10～		16
	15:00～			8	15:00～		8
	15:30～			4	15:30～		4
	16:00～			2	16:00～		2
	16:30～			1	16:30～		1
				63 試合			63 試合
閉会式							

※ 試合開始時間は目安です。試合進行等により前後することがあります。

[男子学校対抗]

平成29年度 大分県高等学校新人大会 卓球競技
於：杵築市文化体育館

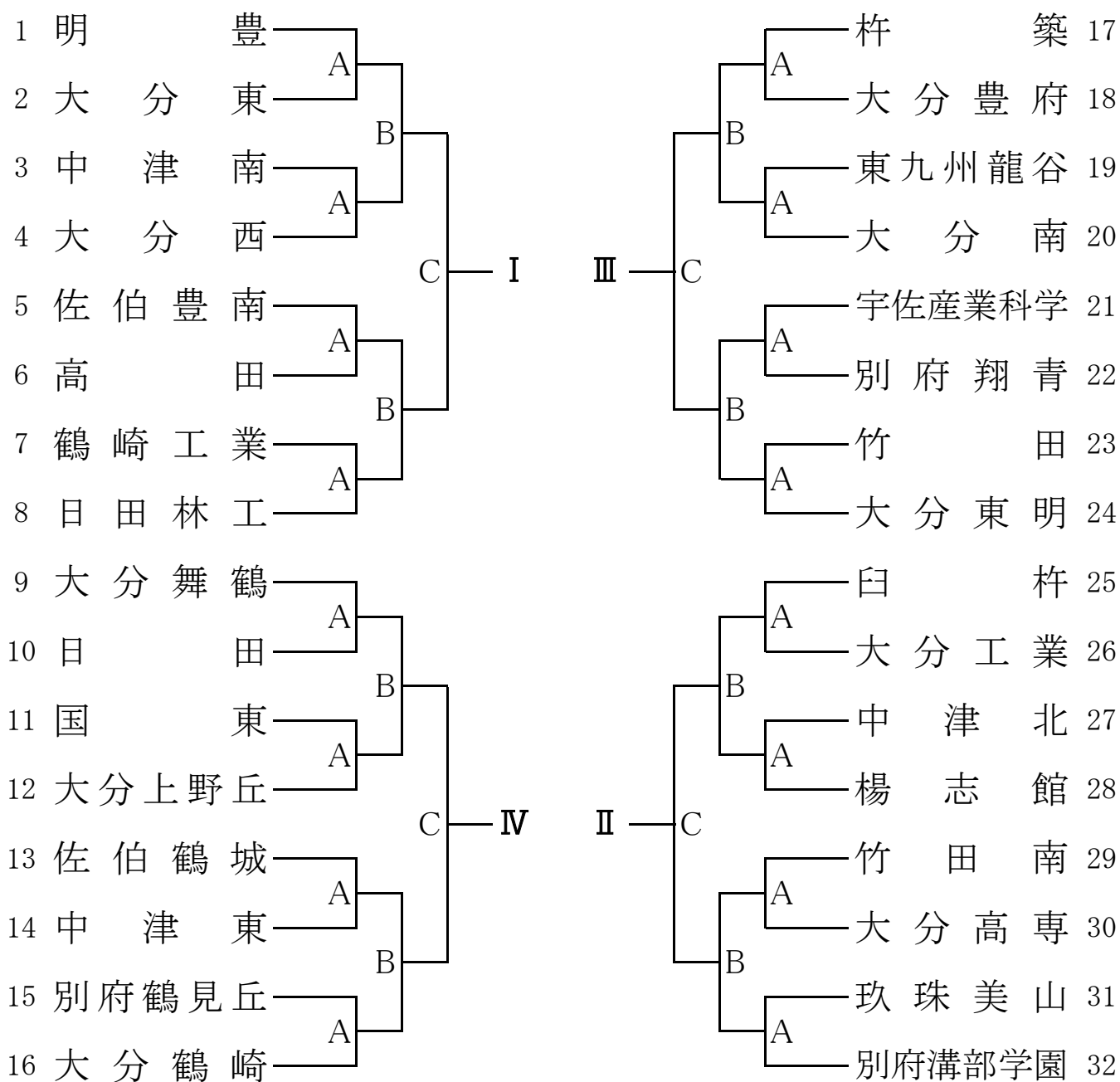

[男子学校対抗 決勝リーグ戦]

	I	II	III	IV	勝敗	得点	順位
I							
II							
III							
IV							

1回目 I - IV II - III
2回目 I - III II - IV
3回目 I - II III - IV

[女子学校対抗]

平成29年度 大分県高等学校新人大会 卓球競技
於:杵築市文化体育館

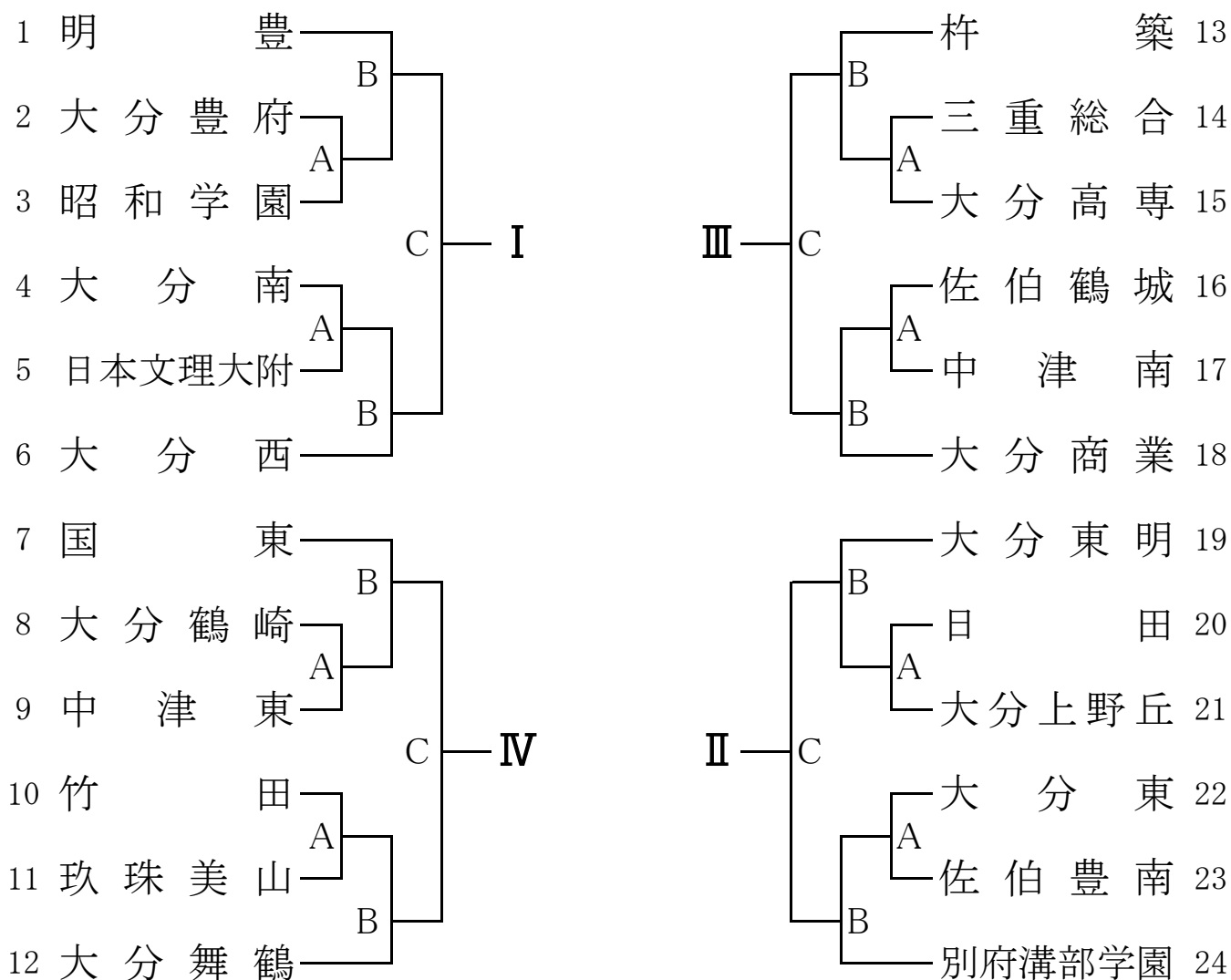

[女子学校対抗 決勝リーグ戦]

	I	II	III	IV	勝敗	得点	順位
I							
II							
III							
IV							

1回目 I - IV II - III
2回目 I - III II - IV
3回目 I - II III - IV

男子ダブルス

平成29年度 大分県高等学校新人大会 卓球競技

於: 杵築市文化体育館

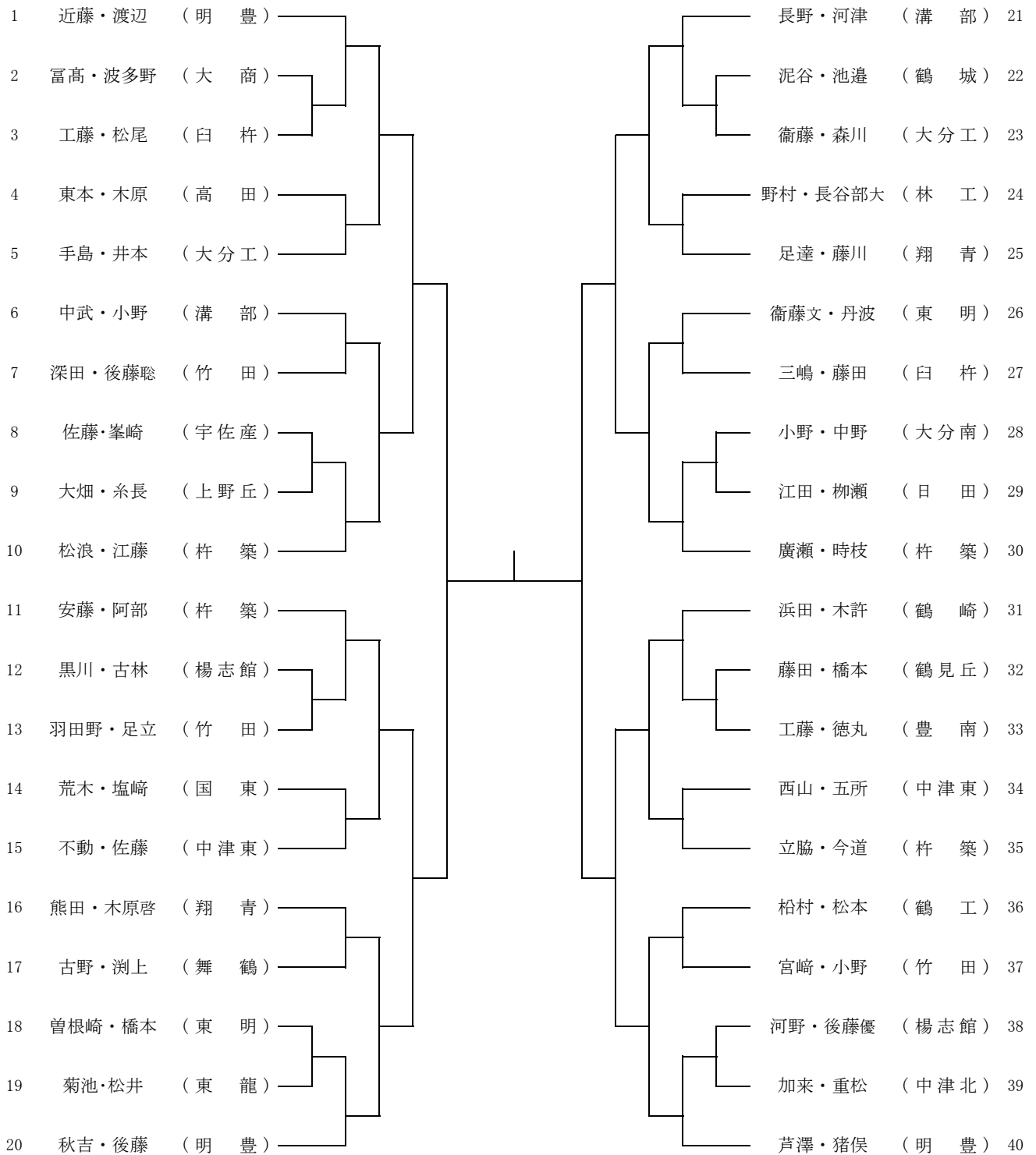

決 勝	
_____	_____
()	()

準決勝①	
_____	_____
()	()

準決勝②	
_____	_____
()	()

女子ダブルス

平成29年度 大分県高等学校新人大会 卓球競技

於:杵築市文化体育館

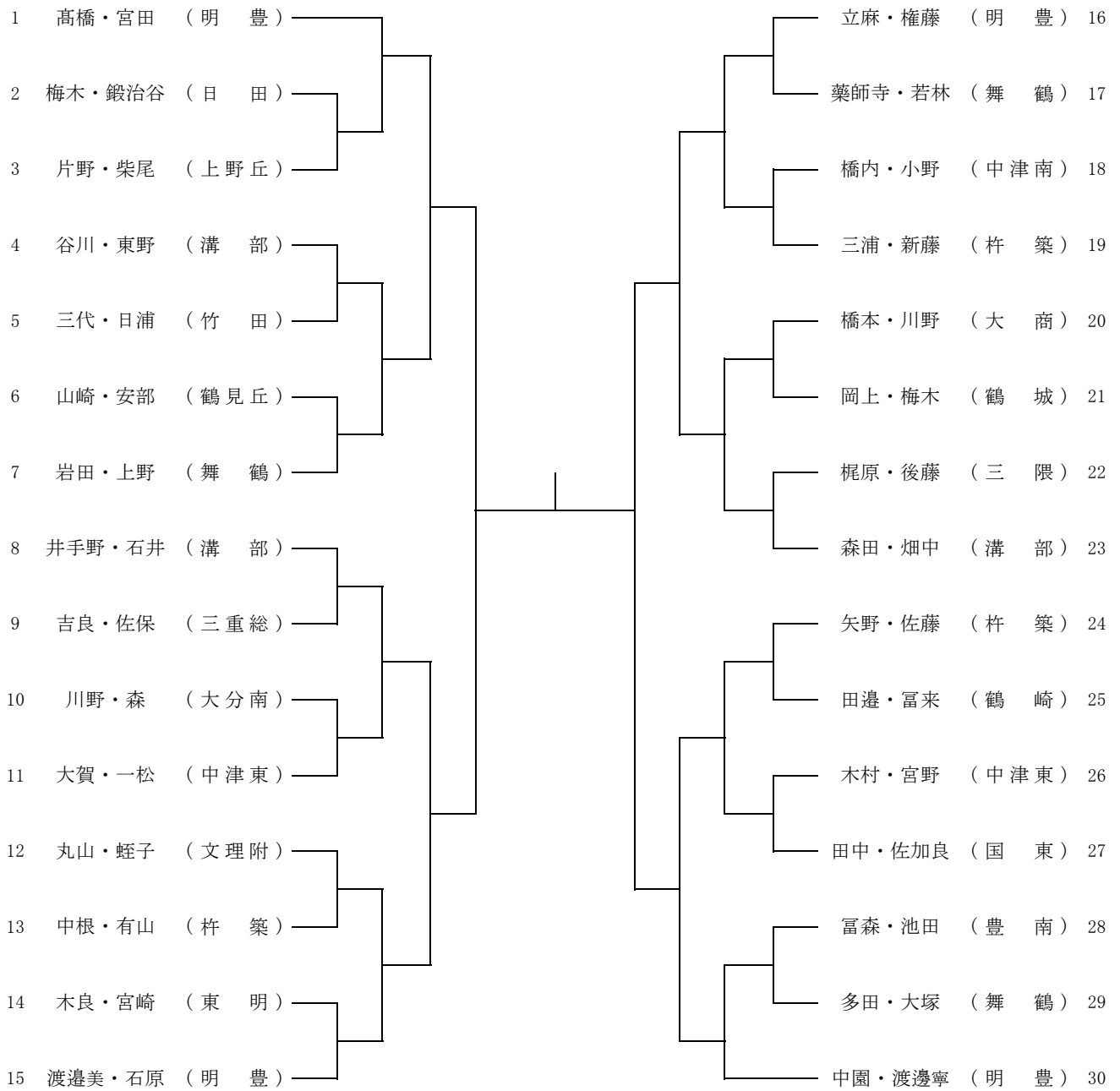

決 勝	
_____	_____
()	()

準決勝①	
_____	_____
()	()

準決勝②	
_____	_____
()	()

男子シングルス (1)

平成29年度 大分県高等学校新人大会 卓球競技
於: 杵築市文化体育館

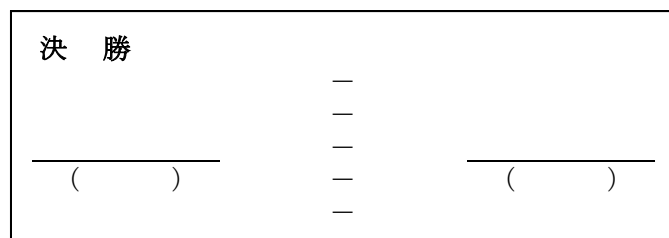
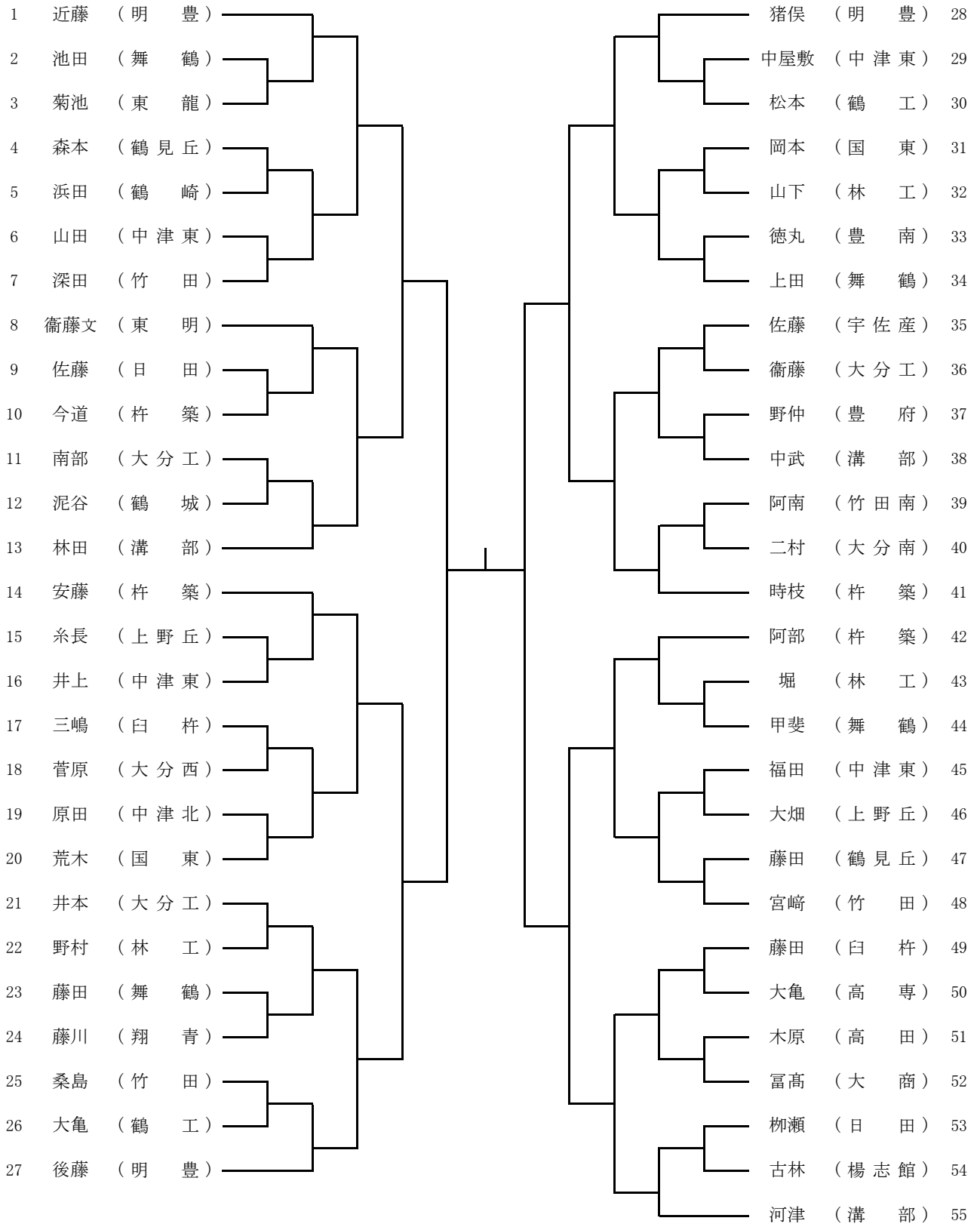

男子シングルス (2)

平成29年度 大分県高等学校新人大会 卓球競技
於:杵築市文化体育館

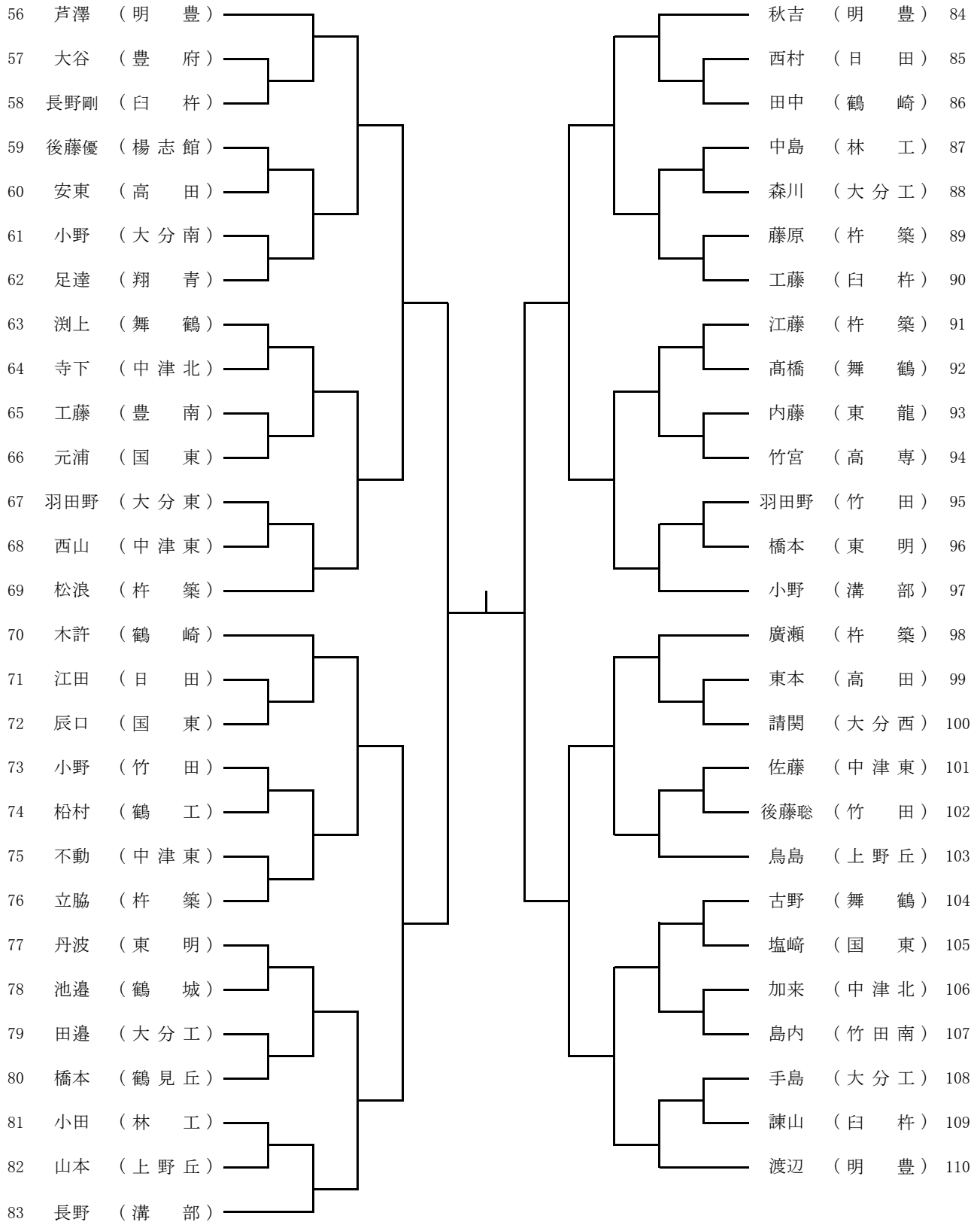

準決勝①

()

準決勝②

()

女子シングルス (1)

平成29年度 大分県高等学校新人大会 卓球競技
於: 杵築市文化体育館

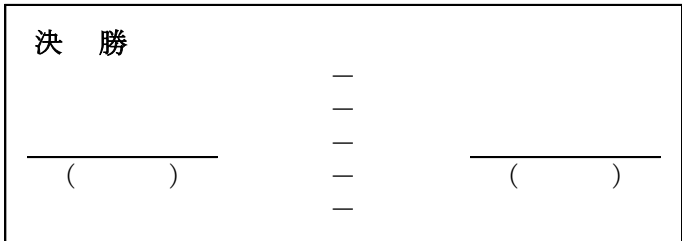
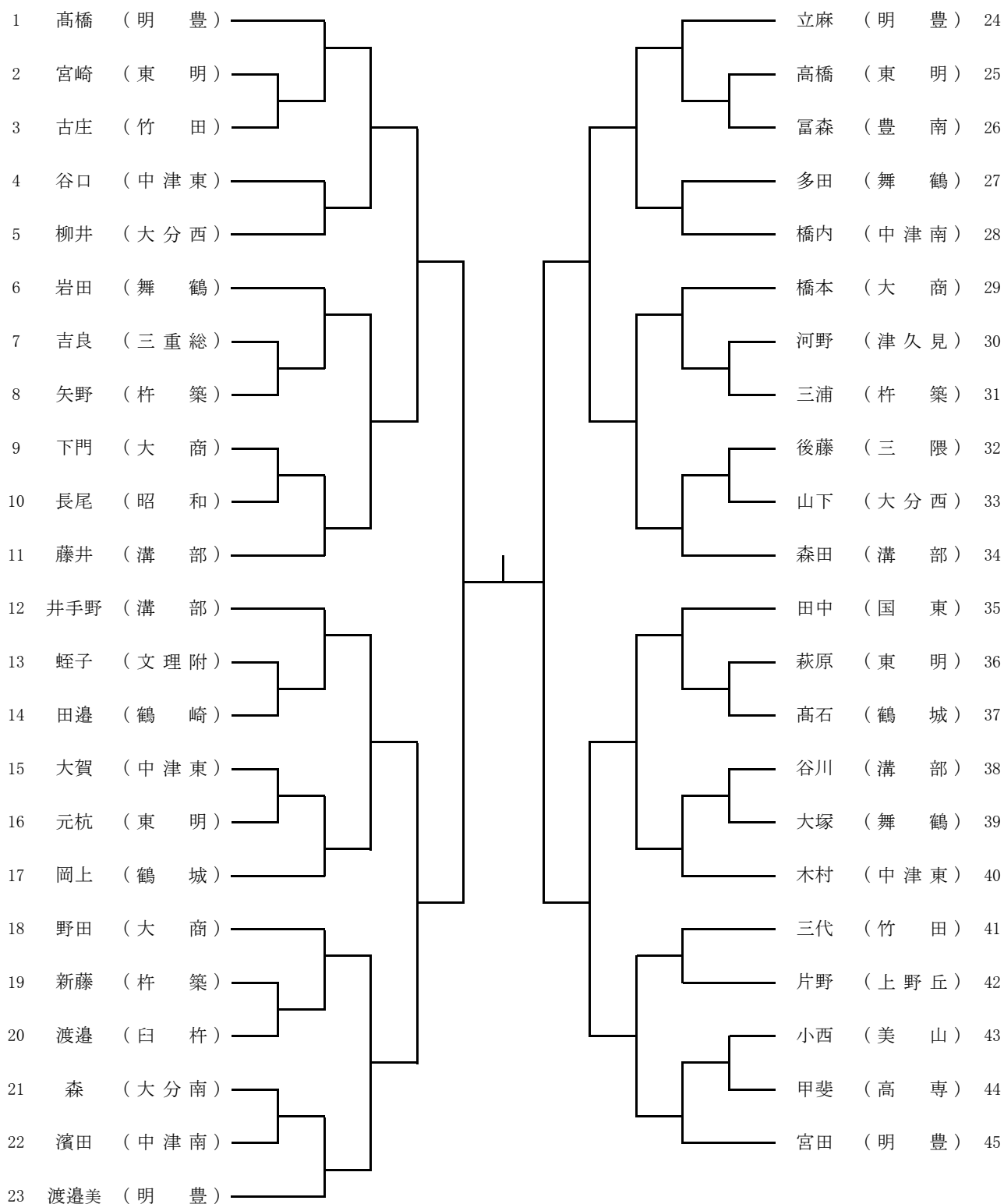

女子シングルス (2)

平成29年度 大分県高等学校
於: 杵築市文化センター

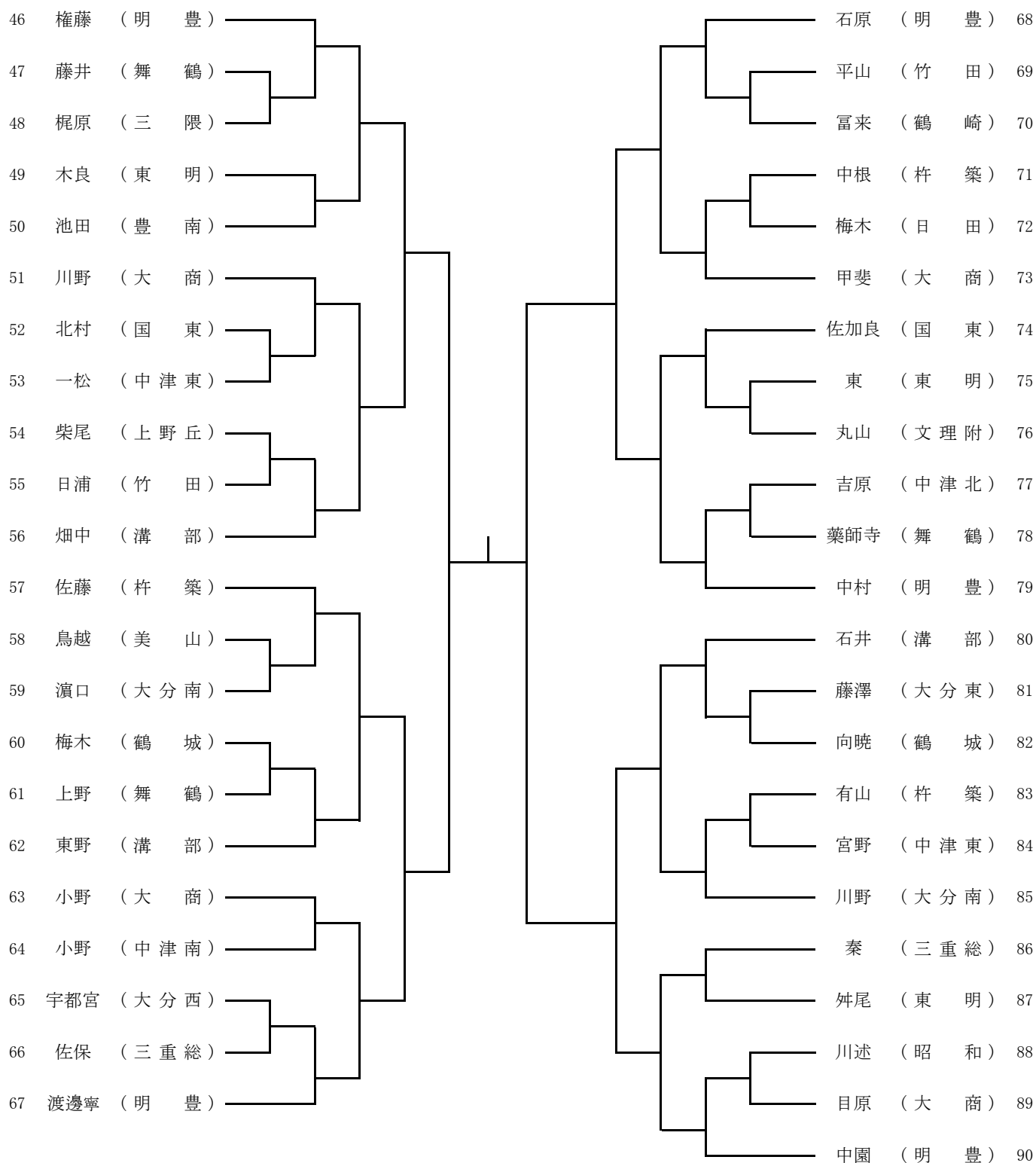

準決勝①

()

()

準決勝②

()

()